

“KE” Serie

especializada para ser utilizada
en la industria alimenticia

NUEVO



3 Años de Garantía

Estandar
4 DÍAS
EL TIEMPO DE
ENTREGA
en la planta de STÖBER U.S.A.



¡Nosotros no decimos que somos los mejores!
¡Nuestros clientes lo dicen!

www.stober.com



MEX (55) 53 63 23 31 MTY (81) 83 54 10 18
QRO (442) 1 95 72 60 ventas@industrialmagza.com

STOBER Drives Inc., se enorgullece de introducir al mercado su reciente línea superada para ser utilizada por la industria alimenticia. Diseñada con la experiencia exitosa y probada por la alta eficiencia del engranaje de la serie MGS™ pero alojados en una carcasa especialmente diseñada, optimizada para satisfacer las exigencias y criterios de las agencias Estadounidenses que regulan dicha industria. No existe un reductor similar hoy en día.

**¡Hasta los microorganismos microscópicos no tienen donde
podere alojarse en el reductor de STOBER especializado para ser
utilizado en la industria alimenticia!**

**Flecha de salida hueca con un dispositivo que facilita el
montaje mediante bujes cónicos para asegurar la sujeción
a la flecha de montaje**

**Se puede asear a nivel
microbiológico.**

**Hechos para ser compatibles con las
especificaciones de los materiales y
equipos aprobados en la industria
alimenticia.**



No hay nichos.

**No se le acumulan productos
sólidos o líquidos.**



**Se pueden montar en
cualquier posición de
salida horizontal.**

**Libres de mantenimiento
– Lubricados de por vida**

**No hay huecos para que se
alojen residuos.**

Silver Bullet AM® son marcas registradas de Burke Industrial Coatings.



MAGZA
DIST. AUTORIZADO

MEX (55) 53 63 23 31
QRO (442) 1 95 72 60

MTY (81) 83 54 10 18

ventas@industrialmagza.com

www.stober.com

¡La diferencia de STOBER = Un valor agregado para su beneficio y entera satisfacción!

Tamaño KE2

- Hasta 2 HP
- Flecha hueca con barreno interior hasta 1.500 pulgada
- Relación de reducción hasta 46:1
- Brida de entrada NEMA 56C o 143/145TC

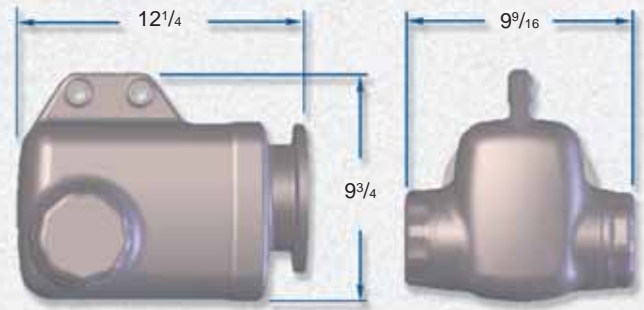

Tamaño KE3

- Hasta 2 HP
- Flecha hueca con barreno interior hasta 1.500 pulgada
- Relación de reducción hasta 56:1
- Brida de entrada NEMA 56C o 143/145TC

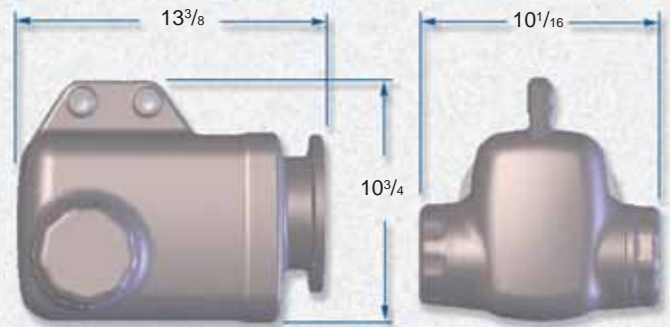

Tamaño KE4

- Hasta 5 HP
- Flecha hueca con barreno interior hasta 1.500 pulgada
- Relación de reducción hasta 69:1
- Brida de entrada NEMA 56C, 143/145C, o 182/184TC

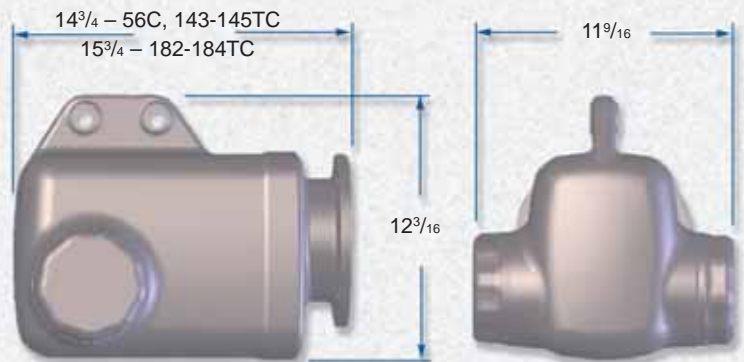

Ejemplo para determinar el Numero de parte: KE402WB0100MR160/140F-108

- **KE4** – A noventa grados (K) Serie especializada para ser utilizada en la industria alimenticia, Tamaño No.4
- **02** – Doble reducción
- **W** – Flecha de salida hueca con un dispositivo que facilita el montaje mediante bujes cónicos para asegurar la sujeción a la flecha de montaje
- **B** – Cancasa basica
- **0100** – Relación 0100 (10:1)
- **MR160/140** – Brida de montaje NEMA 143/145TC
- **F** – Pintura grado alimenticio
- **108** – La medida del barreno de los bujes, deberá de ser especificada cuando se ordene la unidad

Para montarse por cualquiera de los dos lados.

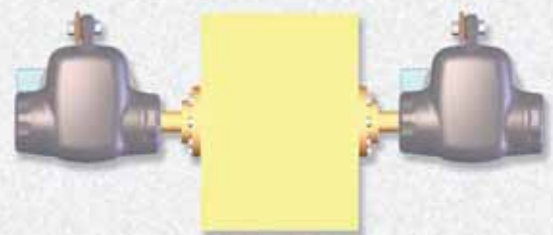

Todas las dimensiones son aproximadas.

Ejemplo: **WFKE4-108** Es un barreno de 1.500 (108 = $1\frac{8}{16} = 1\frac{1}{2}$) pulgada para un reductor KE4.

Vea el catalogo de la serie MGS para saber las relaciones de reducción disponibles.

STOBER Drives Inc.
Maysville, Kentucky

ServoFit® Sistema Modular



MGS™ Serie diseñada para soportar los requerimientos de sanitizado en la industria de las bebidas y el procesamiento de aves de corral

ComTrac™ Variadores de velocidad mecánicos

MGS® Serie de reductores de velocidad



STÖBER Antriebstechnik
Pforzheim, Alemania



ServoFit™ Reductores planetarios de alta presión

STOBER Drives, Inc.
1781 Downing Drive, Maysville KY 41056
Teléfono: 606 759-5090, FAX: 606 759-5045, Numero Gratuito en U.S.A.: 800 711-3588
Página web: www.stober.com, Correo electrónico: sales@stober.com
Silver Bullet AM® son marcas registradas de Burke Industrial Coatings.
MGS®, STOBER®, ComTrac®, y ServoFit® son marcas registradas de STOBER Drives, Inc.
Folleto No. 3026, Derechos reservados Septiembre del 2006, Impreso en U.S.A.

 **INDUSTRIAL MAGZA**
DIST. AUTORIZADO

MEX (55) 53 63 23 31 MTY (81) 83 54 10 18
QRO (442) 1 95 72 60 ventas@industrialmagza.com

